

Archivo

22/5/2020

Scotiabank

2020/05/22

Scotiabank Inverlat S.A.

Página 1

13:17:32

Scotia en Línea

Impresión de Comprobante de Traspasos en Otros Bancos

ORDENANTE

Nombre	UNIVERSIDAD AUTONOMA DE CHIHUAHUA
Cuenta de cargo	CHQ-MXN-CHIHUAHUA,-21506086519-UNIVERSIDA
Importe	613,295.29
I.V.A.	0.00
Moneda	MXN - PESO MEXICANO
Tipo de envío	1-MISMO DÍA (SPEI)
Fecha de aplicación	2020/05/22
Fecha de Operación	2020/05/22
Instrucción de Pago	1-SPEI
R.F.C.	UAC681018EG1
Concepto	pago fra 8 est 1 y finiq cems-02 2020/d
Referencia (Numérica)	220520

BENEFICIARIO

Cuenta de Abono	014150605546903009
Banco	SANTANDER
Tipo de Persona	1. PERSONA FÍSICA
R.F.C.	HEA1730313-IG5
Nombre Beneficiario/Razón Social	JUAN MELESJ HERNANDEZ AMPARAN
Comisión	7.00
I.V.A. Comisión	1.12
Costo de Transmisión	0.00
Estado de Operación	APLICADO
Folio	13144634364
Clave de Rastreo	2020052240044B36K0000017277617
Mensaje:	SU TRANSACCIÓN SE REALIZÓ EXITOSAMENTE.

Comprobante de carácter informativo, no tiene validez fiscal.

Centro atención telefónica CONDUSEF 5340-0999 ó 01 800 999-8080 . Sitio Web para consulta de comisiones en: www.condusef.gob.mx
Para aclaraciones llamar al 5728-1262 ó 01 800 705-4000. Centro de atención telefónica 5728 1262 ó 01 800 705 4000.

UNIVERSIDAD AUTONOMA DE CHIHUAHU
| 001 | LAURVALENTINA SILVA



OPERADO
2020
IMPUESTO UNIVERSITARIO

Factura 8
Fecha y Hr de certificación Marzo 26 2020 - 15:47:24
Tipo de Comprobante: I - Ingreso

JUAN MELESIO HERNANDEZ AMPARAN

Lugar de expedición CP 31210 López Mateos No. 4531 Presidentes Chihuahua, Chihuahua México
HEAJ730313IG5 Régimen fiscal 612

Cliente: UNIVERSIDAD AUTÓNOMA DE CHIHUAHUA	RFC: UAC681018EG1
Dirección: No. CP ,	Condiciones de pago:
Método de pago: PPD - Pago en parcialidades o diferido	Moneda: MXN - Peso Mexicano
Forma de pago: 99 - Por definir	Uso del CFDI: I01 - Construcciones

Cantidad	Unidad	Clave Unidad SAT	Clave Producto/ Servicio	Concepto	Precio Unitario	Impuestos	Importe
1.00	SERVICIO	E48 - Unidad de servicio	72102900 - Servicios de mantenimiento y reparación de instalaciones	PAGO DE ESTIMACION No. 01 Y FINIQUITO (UNO Y FINIQUITO) OBRA: TRABAJOS DE REPARACIÓN DE DAÑOS DEL TECHO DEL EDIFICIO DE LA BIBLIOTECA DE LA DES DE LA SALUD, UBICADA EN EL CAMPUS II DE LA DE LA UNIVERSIDAD AUTÓNOMA DE CHIHUAHUA, EN ESTA CIUDAD DE CHIHUAHUA, CHIH. SEGÚN CONTRATO DE OBRA UACHCCMS-02-2020/D RESUMEN: SUMA DE ESTA ESTIMACIÓN: \$530,073.63 IVA ESTIMACIÓN: \$84,811.78 SUBTOTAL: \$614,885.41 AMORTIZACIÓN DEL ANTICIPO: \$0 IVA AMORTIZACIÓN DEL ANTICIPO: \$0 SUMA DE RETENCIONES: \$1,590.22 RETENCIONES: 0.2 % I.C.I.C \$1,060.15 0.1% D.I.F. \$530.07, 05% INSP. Y VIG. \$0.00 SUBTOTAL \$530,073.63 \$I.V.A.: \$84,811.78 SALDO NETO A PAGAR \$613,295.19	530,073.63	002 - IVA - 84,811.78	530,073.63

Importe con letra
SEISCIENTOS TRECE MIL DOSCIENTOS NOVENTA Y CINCO PESOS 19/100 M.N.

SUBTOTAL:	530,073.63
I.V.A. (16%):	84,811.78
Retención I.C.I.C. 0.2%:	1,060.15
Retención D.I.F. 0.1%:	530.07
TOTAL:	613,295.19



CFDI Relacionado Tipo relación -
CFDI relacionado-

Este documento es una representación impresa de un CFDI. Versión 3.3
Facture electrónicamente en: www.comprobantes-fiscales.com.mx

Serie Certificado emisor 00001000000502469714
Folio fiscal 157389D2-852D-49AA-936D-C13A007A41A0
N°Serie Certificado SAT 00001000000404486074

Sello digital del CFDI

FIONOrscgUsHRsuWY3cbHSh0q7k/Qe8Zm3cs67L8DlacVTOL148RtowXAZ/ZWTx+1F88MK3ddhuc5m9Shms
KDLjPjDWe+XECqghUxH1g+MFevE0eEJbUpnlXrokzdV92XS2B1wEoMw2DOT3PMObTDWXEgElz99w/CbphGmk
e1jh/ap6aXdlUCHP6kREUUDZcapke5RuemKWdaQK9YdsstvnYrXoKhr8cBdnRXCW13kVIEdcXZfv7mwewbr8
lbDHUfTeGL0DK92bBYcgTEI2pommNr8uV6jNwelfCzGvo/MzsjpFXNR9KL+Qlma3LKOshFj1gYx2fQBQ==

Sello del SAT

qFw38C+OA4jfeB9gy1D7Z1pSCeXjbtK/STHa0LjUyr7s/JIGdso4ApCux4lhV5a45XIM7YBdeK5+haC
50hrisVjOBjE3CcBjdsX96//QqL3/OUjB4sh03rJvWL.RhXyLU4WzuTqOrxcyCEMYHprO5zbPSYpshb
id9RxpPgnivXgxa2/p17K3vAqA0uw/DaLLCtNA4FAP01omr8/FrUvFRsn6Wx95Rhas8DIEPHRIUQ+G
wHdf3ussaEIBuwSx6iRrE5q5KjATpzfn7KjPbKMLa6XwGJUUsRBgJn2Ksv+G0cJqqKpZikaA+Yb8
BTJZUPRkQFw67swQoutg6A==

Cadena original del complemento de certificación digital del SAT

[[1.1]157389D2-852D-49AA-936D-C13A007A41A0[2020-03-26T15:47:24]MAS0810247C0[FION
OrscgUsHRsuWY3cbHSh0q7k/Qe8Zm3cs67L8DlacVTOL148RtowXAZ/ZWTx+1F88MK3ddhuc5m9Sh
msKDLjPjDWe+XECqghUxH1g+MFevE0eEJbUpnlXrokzdV92XS2B1wEoMw2DOT3PMObTDWXEgElz99w
/CbphGmke1jh/ap6aXdlUCHP6kREUUDZcapke5RuemKWdaQK9YdsstvnYrXoKhr8cBdnRXCW13kVIE
dcXZfv7mwewbr8bDHUfTeGL0DK92bBYcgTEI2pommNr8uV6jNwelfCzGvo/MzsjpFXNR9KL+Qlma3
LKOshFj1gYx2fQBQ==]00001000000404486074]]

<?xml version="1.0" encoding="UTF-8"?>
<cfdi:Comprobante LugarExpedicion="31210" MetodoPago="PPD" TipoDeComprobante="I" Total="613295.19" Moneda="MXN" SubTotal="530073.63"
Certificado="MIIF8DCCA9igAwIBAgIUMDAwMDEwMDAwMDA1MDI0Njk3MTQwDQYJKoZIhvcNAQELBQAwggGEMSAwHgYDVVQDDbBVRPU!
NoCertificado="00001000000502469714" FormaPago="99"
Sello="Fi0NI0rsegUsHRsuWy3cbHSh0q7k/Qe8Zm3cs67L8DIacVT0L148RtowXAZ/ZWTx+1F88MK3ddhucI5mi9ShmsKDLjPjDw+XECqghUxlr11g+MFev
Fecha="2020-03-26T14:47:22" Folio="8" Version="3.3" xsi:schemaLocation="http://www.sat.gob.mx/cfd/3 http://www.sat.gob.mx/sitio_internet/cfd/3/cfdv33.xsd
http://www.sat.gob.mx/implocal http://www.sat.gob.mx/sitio_internet/cfd/implocal/implocal.xsd" xmlns:implocal="http://www.sat.gob.mx/implocal"
xmlns:xsi="http://www.w3.org/2001/XMLSchema-instance" xmlns:cfdi="http://www.sat.gob.mx/cfd/3">
<cfdi:Emisor Nombre="JUAN MELESIO HERNANDEZ AMPARAN" Rfc="HEAJ730313IG5" RegimenFiscal="612"/>
<cfdi:Receptor Nombre="UNIVERSIDAD AUTÓNOMA DE CHIHUAHUA" Rfc="UAC681018EG1" UsoCFDI="I01"/>
- <cfdi:Conceptos>
- <cfdi:Concepto Importe="530073.63" ValorUnitario="530073.63" Descripcion="PAGO DE ESTIMACION No. 01 PAGO DE ESTIMACION No. 01 Y
FINIQUITO (UNO Y FINIQUITO) OBRA: TRABAJOS DE REPARACIÓN DE DAÑOS DEL TECHO DEL EDIFICIO DE LA BIBLIOTECA DE
LA DES DE LA SALUD, UBICADA EN EL CAMPUS II DE LA DE LA UNIVERSIDAD AUTÓNOMA DE CHIHUAHUA, EN ESTA CIUDAD DE
CHIHUAHUA, CHIH. SEGÚN CONTRATO DE OBRA UACHCCMS-02-2020/D RESUMEN: SUMA DE ESTA ESTIMACIÓN: \$530,073.63 IVA
ESTIMACIÓN: \$84,811.78 SUBTOTAL: \$614,885.41 AMORTIZACIÓN DEL ANTICIPO: \$0 IVA AMORTIZACIÓN DEL ANTICIPO: \$0
SUMA DE RETENCIONES : \$1,590.22 RETENCIONES: 0.2 % I.C.I.C \$1,060.15 0.1% D.I.F. \$530.07, 05% INSP. Y VIG. \$0.00 SUBTOTAL
\$530,073.63 S.I.V.A.: \$84,811.78 SALDO NETO A PAGAR \$613,295.19" Noldentificacion="01" Unidad="SERVICIO" Cantidad="1.00"
ClaveUnidad="E48" ClaveProdServ="72102900">
- <cfdi:Impuestos>
- <cfdi:Traslados>
<cfdi:Traslado Importe="84811.78" TasaOCuota="0.160000" TipoFactor="Tasa" Impuesto="002" Base="530073.63"/>
</cfdi:Traslados>
</cfdi:Impuestos>
</cfdi:Concepto>
</cfdi:Conceptos>
- <cfdi:Impuestos TotallImpuestosTrasladados="84811.78">
- <cfdi:Traslados>
<cfdi:Traslado Importe="84811.78" TasaOCuota="0.160000" TipoFactor="Tasa" Impuesto="002"/>
</cfdi:Traslados>
</cfdi:Impuestos>
- <cfdi:Complemento>
<tfd:TimbreFiscalDigital Version="1.1" xsi:schemaLocation="http://www.sat.gob.mx/TimbreFiscalDigital
http://www.sat.gob.mx/sitio_internet/cfd/TimbreFiscalDigital/TimbreFiscalDigitalv11.xsd" xmlns:xsi="http://www.w3.org/2001/XMLSchema-
instance"
SelloSAT="qFw38C+OA4jfeB9gy1D7Z1pSCeXjbtK/STHa0LjUYxr7s/JIGdso4ApCux4thV5a45XIM7YBdeK5+haC50hrlsVjOBje3CcBjdsX96/
NoCertificadoSAT="00001000000404486074"
SelloCFD="Fi0NI0rsegUsHRsuWy3cbHSh0q7k/Qe8Zm3cs67L8DIacVT0L148RtowXAZ/ZWTx+1F88MK3ddhucI5mi9ShmsKDLjPjDw+XEC
RfcProvCertif="MAS0810247C0" FechaTimbrado="2020-03-26T15:47:24" UUID="157389D2-852D-49AA-936D-C13A007A41A0"
xmlns:tfid="http://www.sat.gob.mx/TimbreFiscalDigital"/>
- <implocal:ImpuestosLocales TotaldeTrasladados="0.00" TotaldeRetenciones="1590.22" version="1.0">
<implocal:RetencionesLocales Importe="1060.15" TasadeRetencion="0.20" ImpLocRetenido="Retención ICIC"/>
<implocal:RetencionesLocales Importe="530.07" TasadeRetencion="0.10" ImpLocRetenido="Retención D.I.F"/>
</implocal:ImpuestosLocales>
</cfdi:Complemento>
</cfdi:Comprobante>

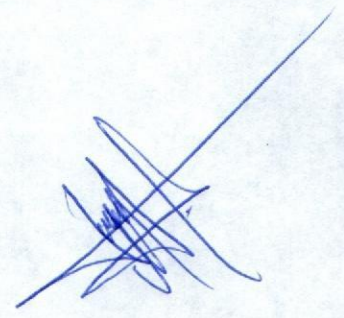



OLAYAARACELY CHACONIRIGOYEN <ochaconi@uach.mx>

VALIDACIÓN BIBLIOTECA DE LA DES DE LA SALUD

Johnny Hernandez <JohnnyDespacho@hotmail.com>
Para: "Ochaconi@uach.mx" <Ochaconi@uach.mx>

27 de marzo de 2020, 11:29

De: facturas@uach.mx <facturas@uach.mx>

Enviado: viernes, 27 de marzo de 2020 18:11

Para: johnnydespacho@hotmail.com <johnnydespacho@hotmail.com>

Asunto: Acuse de Validación de Factura

**Estimado Proveedor**

A continuación se detalla el resultado de la validación realizada ante el Sistema de Administración Tributaria de los documentos recibidos. Para dudas o aclaraciones comunicarse al (614) 439-15-00 Ext. 2018

Nombre del proveedor: *JUAN MELESIO HERNANDEZ AMPARAN*

RFC: *HEAJ730313-IG5*

Fecha de validación de Factura: *27/03/2020*

Importe: \$ *613,295.19*

Información de la Factura

Folio Factura: *N/A*

Folio Fiscal: *157389D2-852D-49AA-936D-C13A007A41A0*

Forma de Pago: *99*

RFC Emisor: *HEAJ730313IG5*

SIRFE © 2016. Todos los derechos reservados. Powered by Universidad Autónoma de Chihuahua.



RESUMEN DE ESTIMACION

OBRA: TRABAJOS DE REPARACION DE DAÑOS DEL TECHO DEL EDIFICIO DE LA BIBLIOTECA DE LA DES DE LA SALUD, UBICADA EN EL CAMPUS II DE LA DE LA UNIVERSIDAD AUTONOMA DE CHIHUAHUA, EN ESTA CD. DE CHIHUAHUA, CHIH	No. CONTRATO	UACH-CCMS-02-2020/ID	IMPORTE (CON IVA)
			\$ 654,129.10
	TOTAL		\$ -
POBLACION: CIUDAD CHIHUAHUA	ESTIMACION No.:	1 Y FINIQUITO	\$ 654,129.10
MUNICIPIO: CD. CHIH.	PERIODO: DEL 16 DE ENERO AL 15 DE MARZO DEL 2020		
CONTRATISTA ING. JUAN MELESIO HERNANDEZ AMPARAN	ESTA ESTIMACION (CON I.V.A.)		\$ 614,885.41
R.F.C. HEAL-730313-IG5	IMPORTE ACUMULADO (CON I.V.A.)		\$ 614,885.41
	SALDO CANCELADO (CON IVA)		\$ 39,243.70
	IMPORTE		
	OBSERVACIONES		

RESUMEN	TIPO DE OBRA	IMPORTE	OBSERVACIONES
1 TRABAJOS DE IMPERMEABILIZACION		\$ 530,073.63	
IMPORTE TOTAL ESTIMACION (SIN IVA)		\$ 530,073.63	

NOTAS.-

RETENCIONES:
 0.2% I.C.I.C. \$ 1,080.15
 0.1% D.I.F. \$ 530.07
 SUMA RETENCIONES \$ 1,590.22

RESUMEN
 SUMA ESTA ESTIMACION \$ 530,073.63
 I.V.A. DEL IMPORTE \$ 84,811.78
 SUB-TOTAL \$ 614,885.41
 AMORT. ANTICIPO \$ -
 I.V.A. DE ANTICIPO \$ -
 SUB-TOTAL \$ 530,073.63
 I.V.A. \$ 84,811.78
 RETENCIONES \$ 1,590.22
 SALDO NETO A PAGAR \$ 613,295.19

(CON LETRA) (SEISCIENTOS TRECE MIL, DOSCIENTOS NOVENTA Y CINCO PESOS 19/100 MXN)

FORMULO:

 ING. JUAN MELESIO HERNANDEZ
 AMPARAN
 CONTRATISTA

REVISO:

 ING. JONATHAN MANUEL VILLARREAL HERNANDEZ
 SUPERVISOR UACH

AUTORIZO:

 ING. JORGE ULISES LOPEZ PEREZ
 COORDINADOR DE CONSTRUCCION MANTENIMIENTO
 Y SERVICIOS

SEGUIMIENTO FINANCIERO DE LA OBRA:

TRABAJOS DE REPARACIÓN DE DAÑOS DEL TECHO DEL EDIFICIO DE LA BIBLIOTECA DE LA DES DE LA SALUD, UBICADA EN EL CAMPUS II DE LA DE LA UNIVERSIDAD AUTÓNOMA DE CHIHUAHUA, EN ESTA CD. DE CHIHUAHUA, CHIH

UBICACIÓN: CD. CHIHUAHUA, CHIH.

ESTIMACION : No. 1 Y FINIQUITO

PERIODO: DEL 16 DE ENERO AL 15 DE MARZO DEL 2020

1.- CONTRATO UACH-CCMS-02-2020/D

CONCEPTO	IMPORTE SIN I.V.A.	IMPORTE CON I.V.A.
IMPORTE DE CONTRATO	\$ 563,904.40	\$ 654,129.10
T O T A L	\$ 563,904.40	\$ 654,129.10
ESTIMACION ACUMULADA ANTERIOR	\$ -	\$ -
ESTA ESTIMACION	\$ 530,073.63	\$ 614,885.41
ESTIMACION ACUMULADA	\$ 530,073.63	\$ 614,885.41
SALDO CANCELADO	\$ 33,830.77	\$ 39,243.70

2.- AMORTIZACION DE ANTICIPO

CONCEPTO	IMPORTE SIN I.V.A.	IMPORTE CON I.V.A.
IMPORTE DE ANTICIPO	\$ -	\$ -
ACUMULADO ANTERIOR	\$ -	\$ -
ESTA ESTIMACION	\$ -	\$ -
ACUMULADO	\$ -	\$ -
POR AMORTIZAR	\$ -	\$ -

3.- RETENCIONES

CONCEPTO	IMPORTE SIN I.V.A.	IMPORTE CON I.V.A.
A.- I.C.I.C. 0.2%		
ACUMULADO ANTERIOR	\$ -	\$ -
ESTA ESTIMACION	\$ 1,060.15	\$ -
SUBTOTAL	\$ 1,060.15	\$ -
B.- D.I.F. 0.1%		
ACUMULADO ANTERIOR	\$ -	\$ -
ESTA ESTIMACION	\$ 530.07	\$ -
SUBTOTAL	\$ 530.07	\$ -
TOTAL (A+B)	\$ 1,590.22	\$ -
ACUMULADO (A+B)	\$ 1,590.22	\$ -

4.-RETENCION POR ATRASO DE OBRA

ING. JUAN MELESIO HERNANDEZ AMPARAN



ESTIMACION No.: 1 Y FINIQUITO
 PERÍODO: 16 DE ENERO AL 15 DE MARZO DEL 2020
 CONTRATISTA: ING. JUAN MELESIO HERNANDEZ AMPARAN
 No. DE CONTRATO: UACH-CCMS-02-2020/D
 OBRA: TRABAJOS DE REPARACIÓN DE DAÑOS DEL TECHO DEL
 EDIFICIO DE LA BIBLIOTECA DE LA DES DE LA SALUD, UBICADA
 EN EL CAMPUS II DE LA DE LA UNIVERSIDAD AUTÓNOMA DE
 CHIHUAHUA, EN ESTA CD. DE CHIHUAHUA, CHIH

CLAVE	DESCRIPCION	PRESUPUESTO	ACUMULADO TOTAL	ACUMULADO ANTERIOR	IMPORTE ESTIMADO
CONCEPTO					
1	TRABAJOS DE IMPERMEABILIZACIÓN				\$ 530,073.63
				SUB TOTAL	\$ 530,073.63
				IVA	\$ 84,811.78
				TOTAL	\$ 614,885.41

CONTRATISTA

ING. JUAN MELESIO HERNANDEZ AMPARAN

SUPERVISOR UACH

ING. JONATHAN MANUEL VILLARREAL



UNIVERSIDAD AUTONOMA DE CHIHUAHUA

ESTIMACION No.: 1 Y FINIQUITO
 PERIODO : 16 DE ENERO AL 15 DE MARZO DEL 2020
 CONTRATISTA: ING. JUAN MELESIO HERNANDEZ AMPARAN
 No. DE CONTRATO: UACH-CCMS-02-2020/D
 OBRA: TRABAJOS DE REPARACIÓN DE DAÑOS DEL TECHO DEL EDIFICIO DE LA BIBLIOTECA DE LA DES DE LA SALUD, UBICADA EN EL CAMPUS II DE LA DE LA UNIVERSIDAD AUTÓNOMA DE CHIHUAHUA, EN ESTA CD. DE CHIHUAHUA, CHIH

PARTIDA		CANTIDADES DE OBRA						
CLAVE	DESCRIPCION	UNIDAD	SEGÚN PRESUP.	ACUMULADO TOTAL	ACUMULADO ANTERIOR	ESTA ESTIMACION	PRECIO UNITARIO	IMPORTE ESTIMADO
1.0	TRABAJOS DE IMPERMEABILIZACIÓN							
1.1	Limpieza de la superficie hasta dejarla libre de polvo y materias extrañas para su correcta impermeabilización. Suministro y aplicación de una capa de primario (tapa poro) de fácil aplicación en superficies secas o ligeramente húmedas con sobre saliente adherencia para recibir el sistema de impermeabilización. Suministro y colocación de una primera capa prefabricado SBS 3.5mm adherida por termo fusión con acabado gravilla (Roja o blanca) resistente al tráfico peatonal. Suministro y colocación de una capa de malla súper reforzada tejida con polyester que la vuelve más resistente al tráfico peatonal. Suministro y colocación de una segunda capa de prefabricado SBS 3.5 mm que posee un alto elongación que lo hace resistente se debe de aplicar al día siguiente para que haga cuerpo el sistema de impermeabilización.	M2	2076.00	2041.16	0.00	2041.16	\$ 209.52	\$ 427,664.24
1.2	Impermeabilización en muros de domos con 3 capas de impermeabilizante acrílico 5 años y una capa de malla reforzada color rojo incluye material y mano de obra.	M2	276.00	209.96	0.00	209.96	\$ 159.00	\$ 33,383.00
1.3	Sellos e impermeabilización en bajadas pluviales con dos capas de acrílico 5 años y una capa de malla incluye material y mano de obra.	Pza.	7.00	7.00	0.00	7.00	\$ 3,250.00	\$ 22,750.00
1.4	Impermeabilización de pretilas con acrílico color rojo 5 años, incluye material y mano de obra.	M2	400.00	302.46	0.00	302.46	\$ 153.00	\$ 46,276.38
							SUBTOTAL	\$ 530,073.63
							IVA 16%	\$ 84,811.78
							TOTAL	\$ 614,885.41

CONTRATISTA

ING. JUAN MELESIO HERNÁNDEZ AMPARAN

SUPERVISOR UACH

ING. JONATHAN MANUEL VILLARREAL

NUMEROS GENERALES



RESIDENCIA DE OBRA

OBRA:	TRABAJOS DE REPARACIÓN DE DAÑOS DEL TECHO DEL EDIFICIO DE LA BIBLIOTECA DE LA DES DE LA SALUD, UBICADA EN EL CAMPUS II DE LA DE LA UNIVERSIDAD AUTÓNOMA DE CHIHUAHUA, EN ESTA CD. DE CHIHUAHUA, CHIH	ESTIMACION N°	1 Y FINIQUITO
NIVEL:		CONTRATO No.	UACH-CCMS-02-2020/D
PLANO:	PERIODO ESTIMADO	CONTRATISTA:	RESIDENTE DE OBRA
VARIOS		ING. JUAN MELESIO HERNANDEZ AMPARAN	

CLAVE	CONCEPTO	UNIDAD	TRAMO / EJE	LARGO	ÁREA	ESPESOR	SUB TOTAL	No. DE VECES	CANTIDAD TOTAL		
1.1	Limpieza de la superficie hasta dejarla libre de polvo y materias extraña para su correcta impermeabilización. Suministro y aplicación de una capa de primario (tapa poro) de fácil aplicación en superficies secas o ligeramente húmedas con sobre saliente adherencia para recibir el sistema de impermeabilización. Suministro y colocación de una primera capa prefabricado SBS 3.5mm adherida por termo fusión con acabado gravilla (Roja o blanca) resistente al tráfico peatonal. Suministro y colocación de una capa de malla súper reforzada tejida con polyester que la vuelve más resistente al tráfico peatonal. Suministro y colocación de una segunda capa de prefabricado SBS 3.5 mm que posee un alto elongación que lo hace resistente se debe de aplicar al día siguiente para que haga cuerpo el sistema de impermeabilización.	M2	55	36.50	2007.50			1.00	2007.50		
			5.5	9.30	-51.15			1.00	-51.15		
			6.65	4.92	-32.72			1.00	-32.72		
			3.37	1.57	-5.29			9.00	-47.62		
			3.16	1.60	-5.06			18.00	-91.01		
			6.3	5.10	32.13			1.00	32.13		
			1.1	26.00	28.60			1.00	28.60		
			5.7	28.80	164.16			1.00	164.16		
			9	0.45	4.05			1.00	4.05		
			0.3	9.88	2.96			9.00	26.68		
			0.6	0.60	0.36			1.00	0.36		
			0.6	0.30	0.18			1.00	0.18		
TOTAL									2,041.16		

SUPERVISION UACH
 ING. JONATHAN MANUEL VILLARREAL HERNANDEZ

CONTRATISTA
 ING. JUAN MELESIO HERNANDEZ AMPARAN

CROQUIS GENERALES



TRABAJOS DE REPARACIÓN DE DAÑOS DEL TECHO DEL EDIFICIO DE LA DES DE LA SALUD, UBICADA EN EL CAMPUS II DE LA DE LA UNIVERSIDAD AUTÓNOMA DE CHIHUAHUA, EN ESTA CD. DE CHIHUAHUA, CHIH.

ESTIMACION No.1 Y FINIQUITO

UBICACIÓN: CIUDAD CHIHUAHUA, CHIH.	CONTRATO UACH: UACH-CCMS-02-2020/D	CONTRATISTA: ING. JUAN MELESIO HERNANDEZ AMPARAN
---------------------------------------	---------------------------------------	---

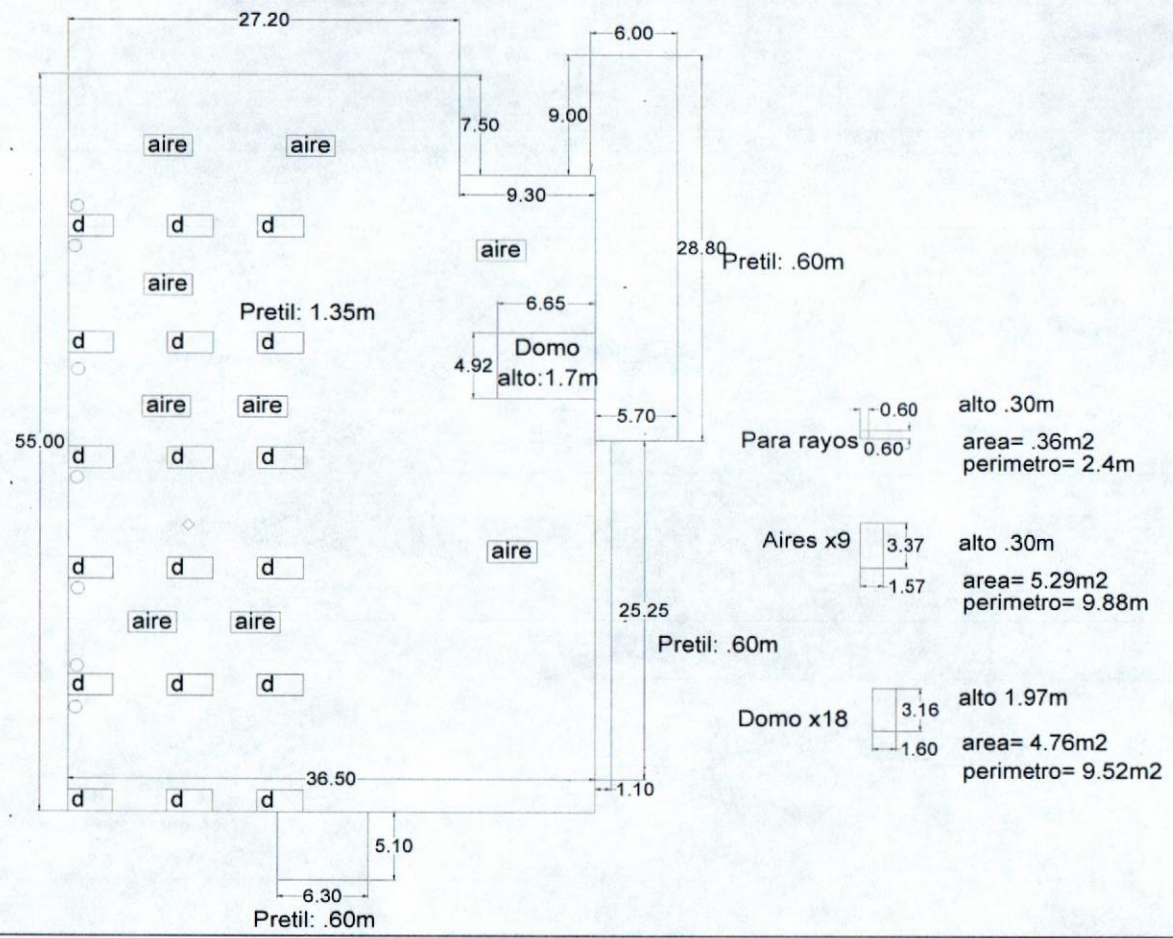

A

SUPERVISIÓN UACH
 ING. JONATHAN MANUEL VILLARREAL HERNANDEZ

CONCEPTO 1.1.

CONTRATISTA
 ING. JUAN MELESIO HERNANDEZ AMPARAN

CROQUIS GENERALES



TRABAJOS DE REPARACIÓN DE DAÑOS DEL TECHO DEL EDIFICIO DE LA DES DE LA SALUD, UBICADA EN EL CAMPUS II DE LA DE LA UNIVERSIDAD AUTÓNOMA DE CHIHUAHUA, EN ESTA CD. DE CHIHUAHUA, CHIH.

ESTIMACION No.1 Y FINIQUITO

UBICACIÓN:
CIUDAD CHIHUAHUA, CHIH.

CONTRATO UACH:
UACH-CCMS-02-2020/D

CONTRATISTA:
ING. JUAN MELESIO HERNANDEZ AMPARAN

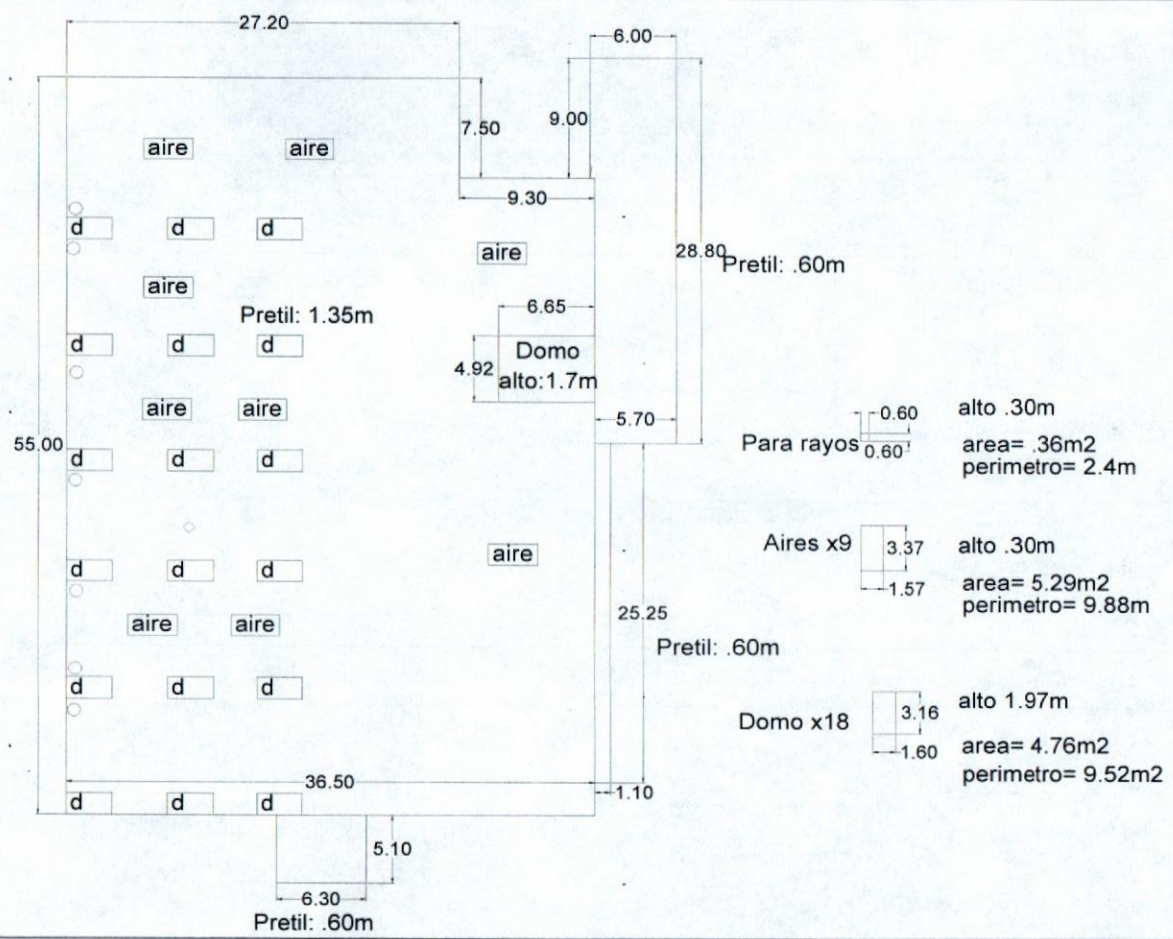

SUPERVISIÓN UACH
ING. JONATHAN MANUEL VILLARREAL HERNANDEZ

CONCEPTO 1.2.
CONTRATISTA
ING. JUAN MELESIO HERNANDEZ AMPARAN

CROQUIS GENERALES



TRABAJOS DE REPARACIÓN DE DAÑOS DEL TECHO DEL EDIFICIO DE LA DES DE LA SALUD, UBICADA EN EL CAMPUS II DE LA DE LA UNIVERSIDAD AUTÓNOMA DE CHIHUAHUA, EN ESTA CD. DE CHIHUAHUA, CHIH.

ESTIMACION No.1 Y FINIQUITO

UBICACIÓN:
CIUDAD CHIHUAHUA, CHIH.

CONTRATO UACH:
UACH-CCMS-02-2020/D

CONTRATISTA:
ING. JUAN MELESIO HERNANDEZ AMPARAN

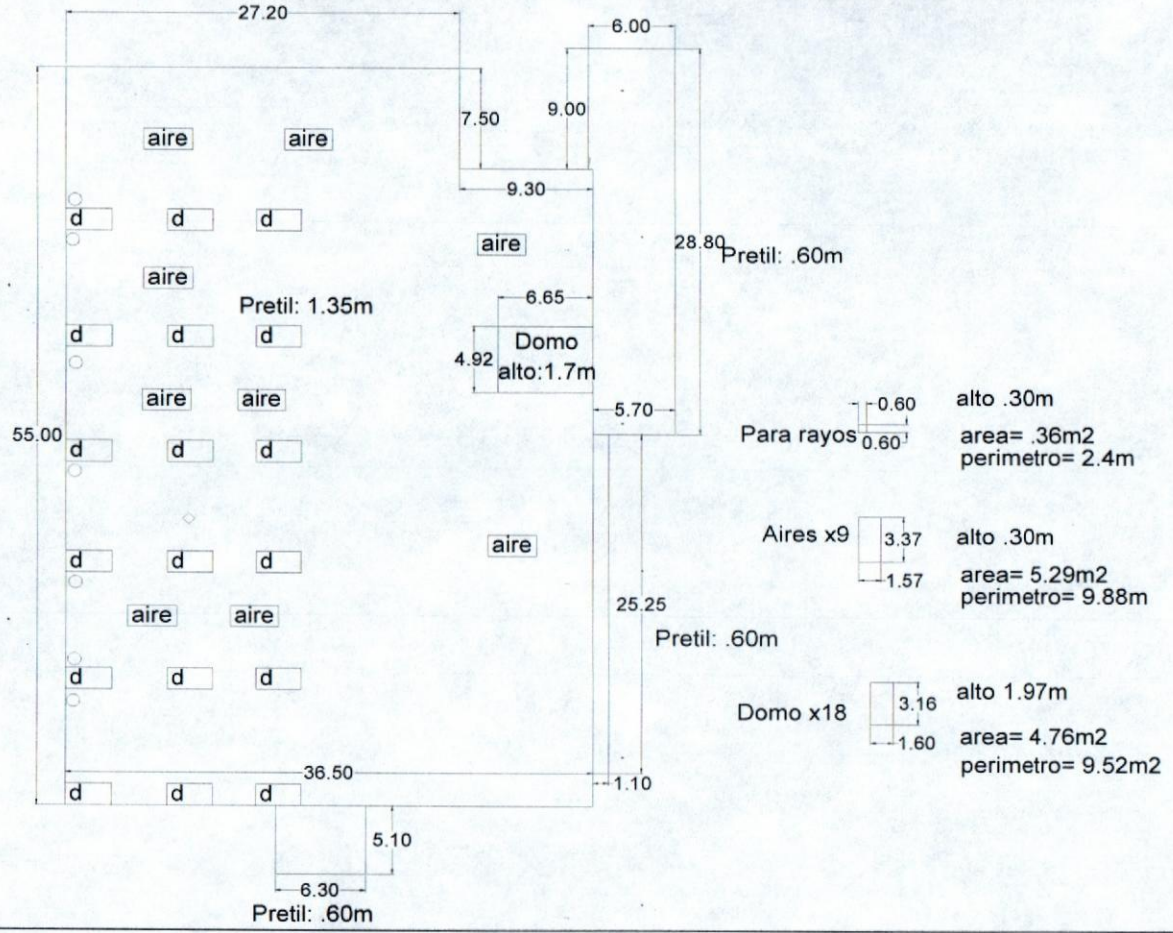

SUPERVISIÓN UACH
ING. JONATHAN MANUEL VILLARREAL HERNANDEZ

CONCEPTO 1.3
CONTRATISTA
ING. JUAN MELESIO HERNANDEZ AMPARAN

NUMEROS GENERALES



RESIDENCIA DE OBRA

OBRA:	TRABAJOS DE REPARACION DE DAÑOS DEL TECHO DEL EDIFICIO DE LA BIBLIOTECA DE LA DES DE LA SALUD, UBICADA EN EL CAMPUS II DE LA DE LA UNIVERSIDAD AUTONOMA DE CHIHUAHUA, EN ESTA CD. DE CHIHUAHUA, CHIH	ESTIMACION N°	1 Y FINIQUITO
NIVEL:		CONTRATO No.	UACH-CCMS-02-2020/D
PLANO:	PERIODO ESTIMADO	CONTRATISTA:	RESIDENTE DE OBRA
VARIOS		ING. JUAN MELESIO HERNANDEZ AMPARAN	

CLAVE	CONCEPTO	UNIDAD	TRAMO / EJE	LARGO	ÁREA	ESPESOR	SUB TOTAL	No. DE VECES	CANTIDAD TOTAL		
1.4	Impermeabilización de pretiles con acrílico color rojo 5 años, incluye material y mano de obra.	M2	183	1.35	247.05			1.00	247.05		
			92.35	0.60	55.41			1.00	55.41		
			19.08	1.35	-25.76			0.00	0.00		
TOTAL									302.46		

SUPERVISION UACH
ING. JONATHAN MANUEL VILLARREAL HERNANDEZ

CONTRATISTA
ING. JUAN MELESIO HERNANDEZ AMPARAN

CROQUIS GENERALES



TRABAJOS DE REPARACIÓN DE DAÑOS DEL TECHO DEL EDIFICIO DE LA DES DE LA SALUD, UBICADA EN EL CAMPUS II DE LA DE LA UNIVERSIDAD AUTÓNOMA DE CHIHUAHUA, EN ESTA CD. DE CHIHUAHUA, CHIH.

ESTIMACION No.1 Y FINIQUITO

UBICACIÓN: CIUDAD CHIHUAHUA, CHIH.	CONTRATO UACH: UACH-CCMS-02-2020/D	CONTRATISTA: ING. JUAN MELESIO HERNANDEZ AMPARAN
---------------------------------------	---------------------------------------	---

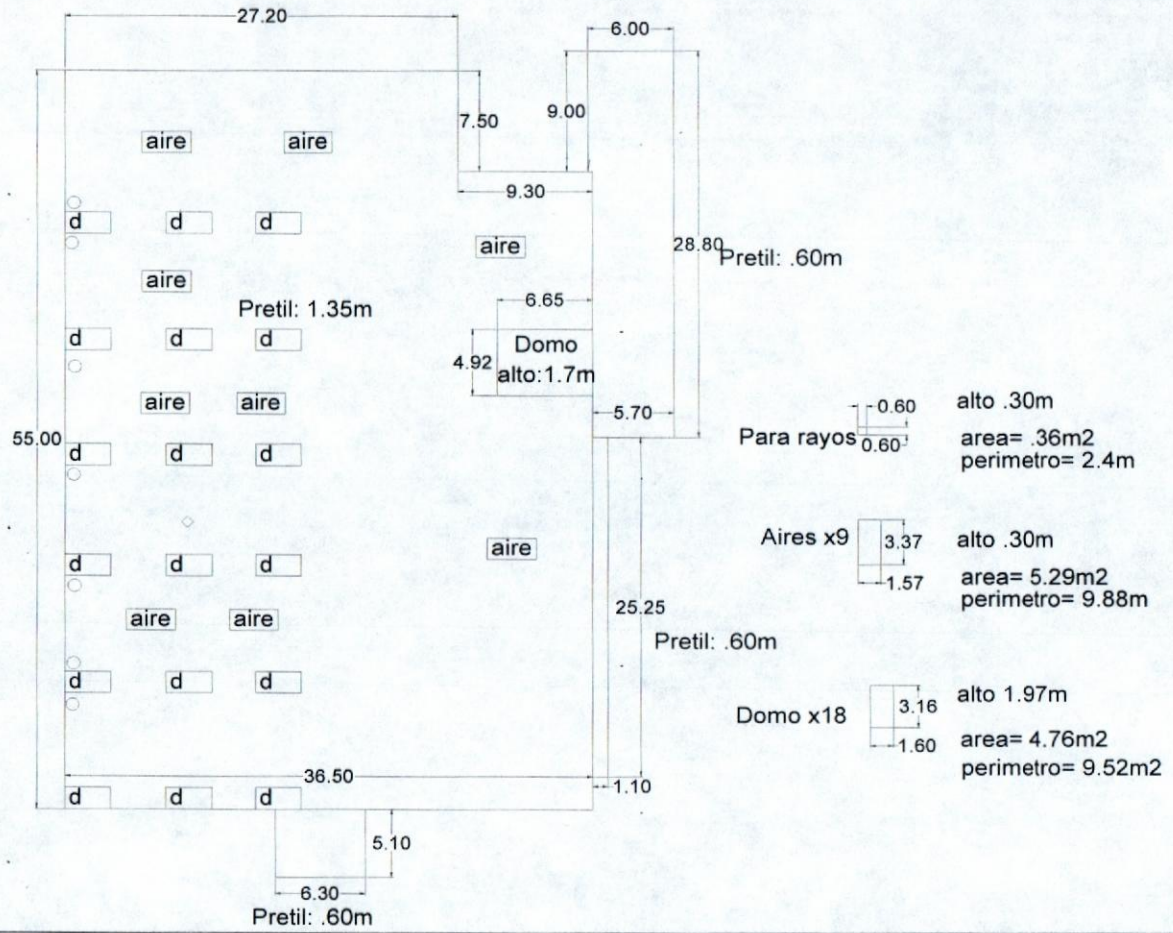

SUPERVISIÓN UACH
ING. JONATHAN MANUEL VILLARREAL HERNANDEZ

CONCEPTO 1.4
CONTRATISTA
ING. JUAN MELESIO HERNANDEZ AMPARAN